

Fax: 0 68 93 – 80 29 33
Mail: info@pts-systeme.de

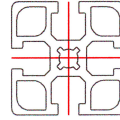

PTS GmbH

Profil -Technik - Systeme

ANFRAGE Arbeitstisch

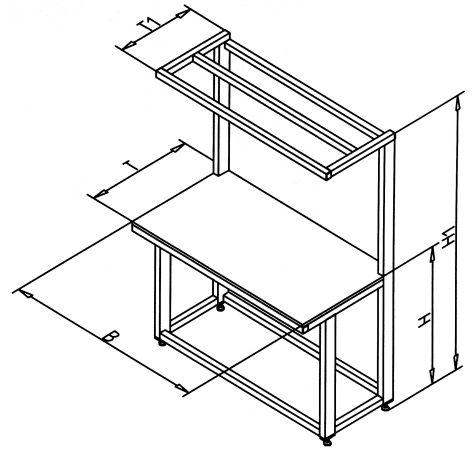

Abmessungen

Breite B mm
Arbeitshöhe H mm
Tiefe T mm
Gesamthöhe H1 mm
Galgentiefe T1 mm

Optionen

Galgen	<input type="checkbox"/>	ja	<input type="checkbox"/>	nein	
Fußstütze	<input type="checkbox"/>	ja	<input type="checkbox"/>	nein	
Fußstütze, verstellbar	<input type="checkbox"/>	ja	<input type="checkbox"/>	nein	
	von	<input type="text"/> mm	bis	<input type="text"/> mm	
Sichtlagerkästen	<input type="checkbox"/>	ja	<input type="checkbox"/>	nein	Größe: <input type="text"/>
Unterschrank rechts	<input type="checkbox"/>	ja	<input type="checkbox"/>	nein	
Unterschrank links	<input type="checkbox"/>	ja	<input type="checkbox"/>	nein	
Druckluftanschluß	<input type="checkbox"/>	ja	<input type="checkbox"/>	nein	
Leuchte	<input type="checkbox"/>	ja	<input type="checkbox"/>	nein	
Sichtschutz	<input type="checkbox"/>	ja	<input type="checkbox"/>	nein	Material: <input type="text"/>
Tischplatte	<input type="checkbox"/>	ja	<input type="checkbox"/>	nein	Material: <input type="text"/>
Balancer	<input type="checkbox"/>	ja	<input type="checkbox"/>	nein	
Schwenkarm	<input type="checkbox"/>	ja	<input type="checkbox"/>	nein	
Monitorhalter	<input type="checkbox"/>	ja	<input type="checkbox"/>	nein	
Infotafel	<input type="checkbox"/>	ja	<input type="checkbox"/>	nein	

sonstiges

Firma
Ansprechpartner
Telefon
Fax

Firmenstempel

Ich bitte um Rückruf

Ich bitte um schriftliches Angebot